

MIDILINER 3.0

Das wartungsarme Linearhandling mit dem Touchscreen-Handterminal HT 320!

- Einfache, schnelle Programmierung aufgrund der einfach und intuitiv zu bedienenden Touchscreen-Oberfläche
- Extrem kurze Entnahmezeiten
- Für Teile- und Angussentnahme bis 3,0 kg
- Für Spritzgießmaschinen bis 3000 KN

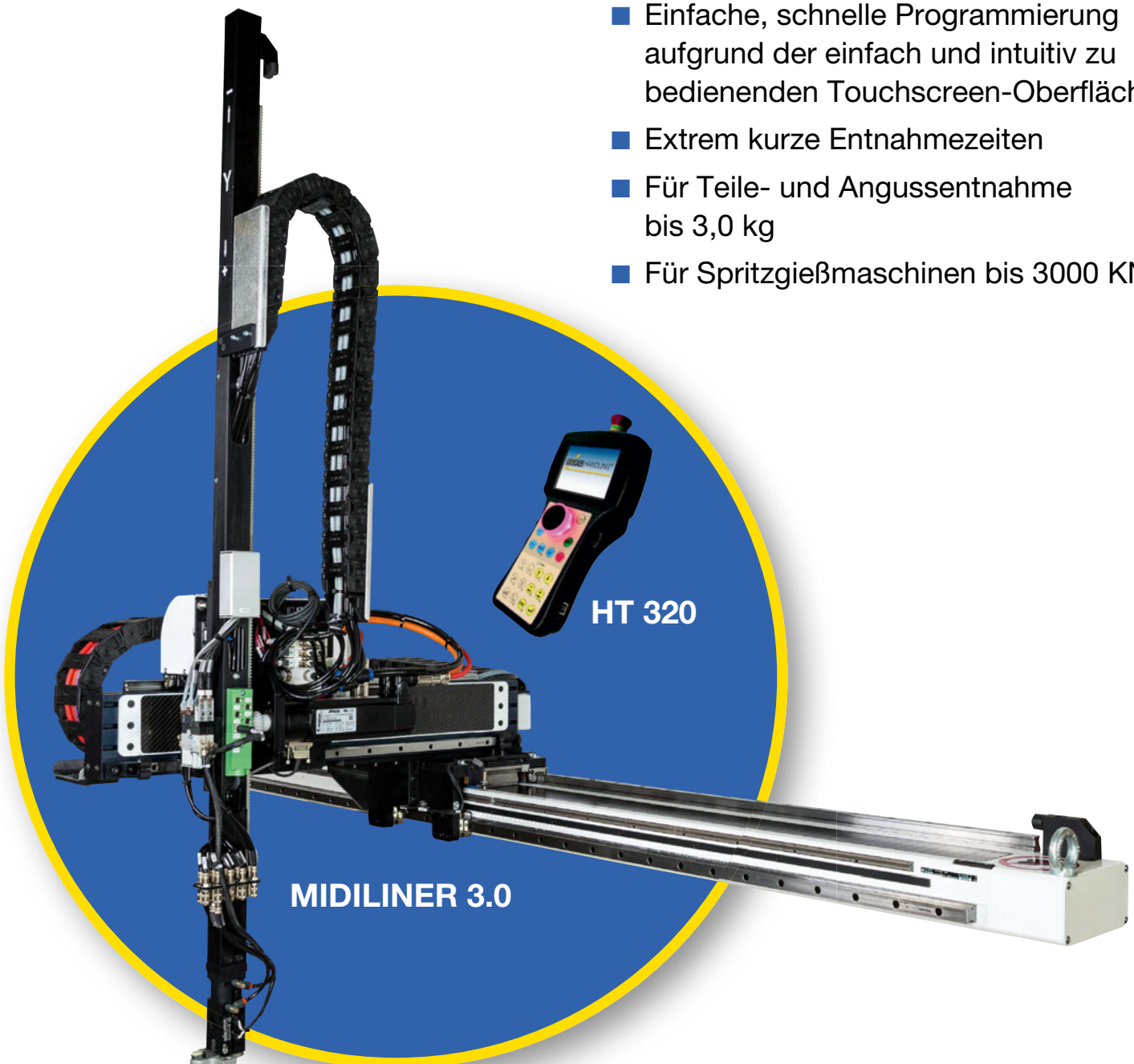

GEIGER HANDLING®

www.geigerhandling.de

GEIGER Handling GmbH & Co. KG
Gutenbergstraße 14
72175 Dornhan
Telefon 07455/9470-0
info@geigerhandling.de

Achse	Bezeichnung	Hub (mm)	V max. (m/s)	Beschleunigung
X	Entformhub	300 (400)	2,0	3,0 m/s ²
Y	Vertikalhub	800 (600, 1000)	3,0	20 m/s ²
Z	Ausquerhub	1300 (1600, 1900, 2200)	3,5	7,0 m/s ²

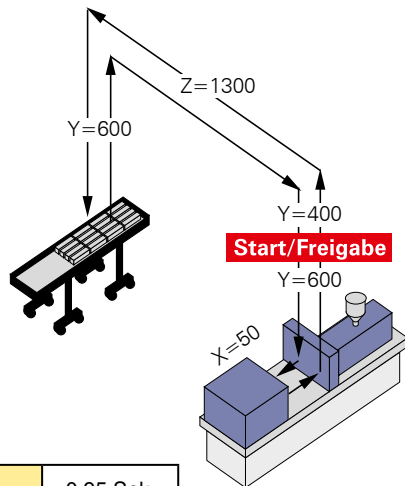

Eingriffszeit:	0,95 Sek.
Gesamtzykluszeit:	5,0 Sek.
Trockenlaufzeit mit:	3,0 kg

Technischer Standard

- X- und Z-Achse mit AC Linearantrieb
- Teile- und Greifergewicht zusammen: bis 3,0 kg
- Y-Achse mit AC-Servomotor Zahnstangenantrieb
- Anschlussleistung: 400 V/1000 VA
- Druckluftanschluss: 6 bar
- 1 Vakuumkreis mit Abblasfunktion
- 1 Druckluftkreis
- Frei programmierbare Steuerung HT 320
- Mit Easy Touch
- Standard Euromap 67 Signale

Optionen

- Weitere Druck- und Vakuumkreise
- CEE Steckdose für Bandtakt erhältlich
- Can I/O-Modul zur Erweiterung einer Peripherieansteuerung
- Adapter für Euromap 12 Signale
- Erweiterbar auf bis zu 6 motorische Achsen
- Weitere Optionen auf Anfrage

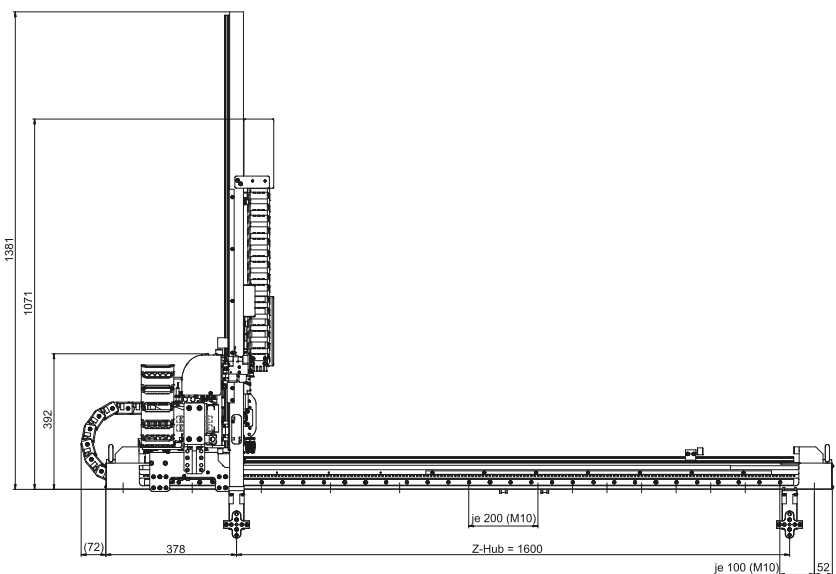
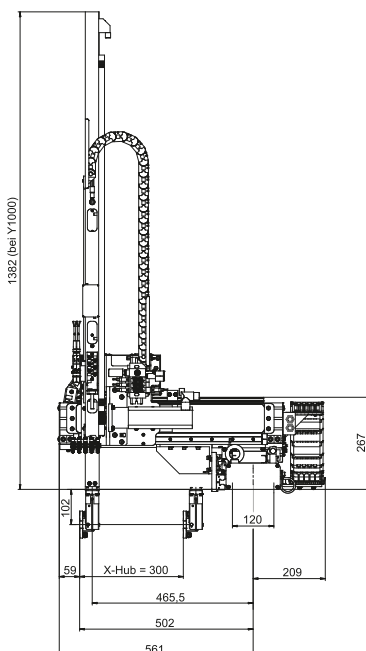

GEIGER HANDLING®

www.geigerhandling.de

Alle Angaben und Abbildungen sind unverbindlich.
Änderungen sind uns jederzeit vorbehalten.